

Полуприцеп ЧЗПТ 935911 -V



Технические характеристики 935911

Масса перевозимого груза, кг	40000
Масса снаряжённого полуприцепа, кг	12000
Полная масса полуприцепа, кг	52000
Нагрузка на седельное устройство тягача, кг	21000
Нагрузка на дорогу через шины, кг	31000
Количество осей/колес	3/12+1(запасное)
Подвеска полуприцепа	Зависимая рессорная
Сцепной шкворень	2 или 3,5 дюйма
Погрузочная высота	1220мм
Трапы	Механические
Возможно изменение размера по ССУ, длины и ширины погрузочной площадки по согласованию с заказчиком	

Высокорамный полуприцеп тяжеловоз предназначен для перевозки автомобилей и дорожно-строительной техники весом до 40 тонн.

Трал оборудован уширителями платформы с 2,5 до 3-ех метров. Это позволяет перевозить также и негабаритную технику.

На гусাকে располагается бортовая площадка, предназначенная для перевозки запасного колеса, настила для уширителей, инструментов и сопутствующих грузов.

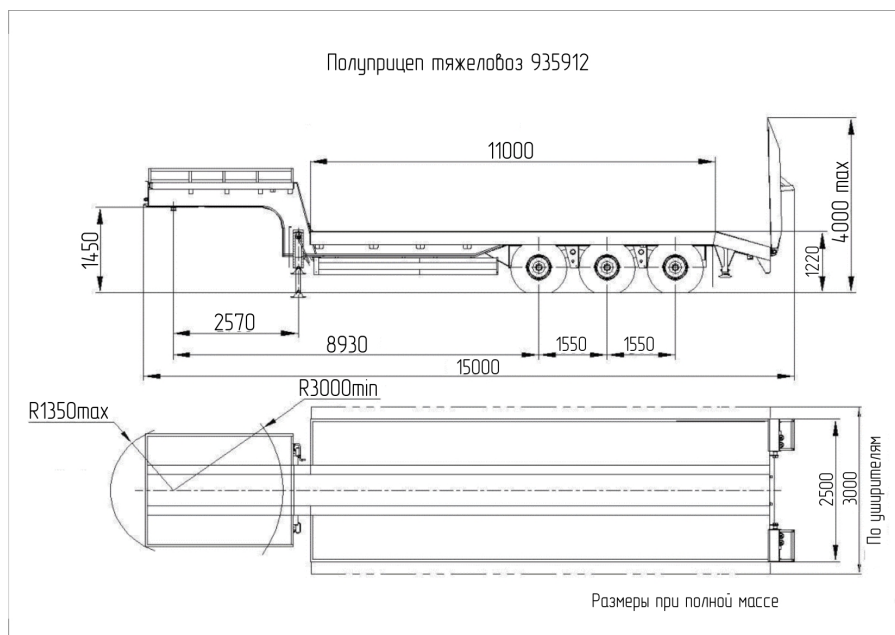

Изменяемые по согласованию с заказчиком параметры:

- длина и ширина погрузочной площадки
- высота седельно-сцепного устройства (ССУ)
- погрузочная высота
- тип подвески по производителю: отечественная, европейская, китайская
- лебедки и т.д.

По желанию заказчика может быть установлено дополнительное оборудование:

- коники (выдвижные, вставные, накладные)
- съемные борта (как на гусাকে, так и по периметру грузовой площадки)
- уширители платформы до 3-х метров
- планки противоскольжения

Стандартная комплектация полуприцепа:

- бортовая площадка на гусাকে;
- механические трапы с пружинным механизмом;
- металлический настил грузовой платформы;
- 1 запасное колесо;
- противоподкатные устройства;

По вопросам продаж и поддержки обращайтесь:

Астана +7(7172)727-132, Волгоград (844)278-03-48, Воронеж (473)204-51-73, Екатеринбург (343)384-55-89, Казань (843)206-01-48, Краснодар (861)203-40-90, Красноярск (391)204-63-61, Москва (495)268-04-70, Нижний Новгород (831)429-08-12, Новосибирск (383)227-86-73, Ростов-на-Дону (863)308-18-15, Самара (846)206-03-16, Санкт-Петербург (812)309-46-40, Саратов (845)249-38-78, Уфа (347)229-48-12

Единый адрес: cca@nt-rt.ru

www.acc.nt-rt.ru