

# Полуприцеп ЧЗПТ 935912V - высокорамный



Технические характеристики 935912

Масса перевозимого груза, кг	27000
Масса снаряжённого полуприцепа, кг	10000
Нагрузка на седельное устройство тягача, кг	17000
Нагрузка на дорогу через шины, кг	20000
Шины полуприцеп/количество	300*508/8+1(запасное)
Подвеска полуприцепа	Рессорно-балансирная
Сцепной шкворень	2 дюйма
Погрузочная высота	1220мм
Трапы	Механические
Возможно изменение размера по ССУ, длины и ширины погрузочной площадки по согласованию с заказчиком	

Высокорамный двухосный **полуприцеп-тяжеловоз** предназначен для перевозки автомобилей и дорожно-строительной техники весом до 27 тонн.

**Трал** оснащен бортовой площадкой на гусаке и уширителями платформы с 2,5 до 3-х метров, позволяющими перевозить также и негабаритную технику.

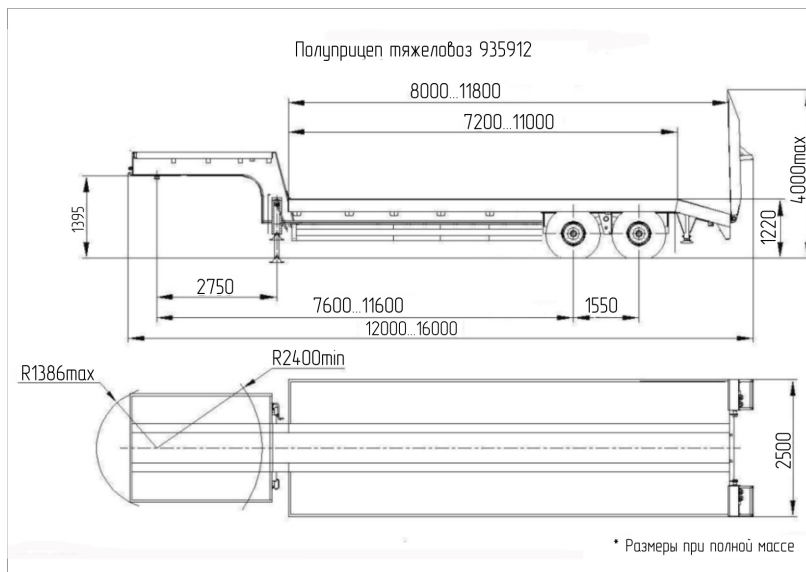

<p><b>Изменяемые по согласованию с заказчиком параметры:</b></p> <ul style="list-style-type: none"> <li>• длина и ширина погрузочной площадки</li> <li>• высота седельно-сцепного устройства (ССУ)</li> <li>• погрузочная высота</li> <li>• тип подвески по производителю: отечественная, европейская, китайская</li> <li>• лебедки и т.д.</li> </ul>	<p><b>По желанию заказчика может быть установлено дополнительное оборудование:</b></p> <ul style="list-style-type: none"> <li>• коники (выдвижные, вставные, накладные)</li> <li>• съемные борты (как на гусаке, так и по периметру грузовой площадки)</li> <li>• уширители платформы до 3-х метров</li> <li>• планки противоскольжения</li> </ul>	<p><b>Стандартная комплектация полуприцепа:</b></p> <ul style="list-style-type: none"> <li>• бортовая площадка на гусаке;</li> <li>• механические трапы с пружинным механизмом;</li> <li>• металлический настил грузовой платформы;</li> <li>• 1 запасное колесо;</li> <li>• противоподкатные устройства;</li> </ul>
---	--	--

По вопросам продаж и поддержки обращайтесь:

Астана +7(7172)727-132, Волгоград (844)278-03-48, Воронеж (473)204-51-73, Екатеринбург (343)384-55-89, Казань (843)206-01-48, Краснодар (861)203-40-90, Красноярск (391)204-63-61, Москва (495)268-04-70, Нижний Новгород (831)429-08-12, Новосибирск (383)227-86-73, Ростов-на-Дону (863)308-18-15, Самара (846)206-03-16, Санкт-Петербург (812)309-46-40, Саратов (845)249-38-78, Уфа (347)229-48-12

Единый адрес: csa@nt-rt.ru

www.acc.nt-rt.ru